

# Nakladače Avant 2015

# AVANT®

## Avant - série 200

-universální kolové nakladače – nejmenší z řady Avant. Produkce série 200 začala již v roce 2002. Díky své velikosti a kompaktnosti je Avant 200 vhodný na údržbu areálů, obcí, měst, realizace na menších a členitějších plochách apod... Svým designem je však také žádaný jako účinný pomocník na větších zahradách a pozemcích. V neposlední řadě je Avant 200 obrovský pomocník na menších zemědělských farmách.



Stálý pohon na všechna čtyři kola zaručuje dokonalý přenos síly a optimální možnosti pohybu v terénu. I bez uzávěrky diferenciálu je trakce vynikající.

### Motory

Jako pohonné jednotky jsou použity motory Kohler – dvouválce o výkonu 18 HP nebo 20 HP. Oba motory jsou vzduchem chlazené s elektrostartérem. Životností se řadí tyto motory mezi špičku.

### Převodovka

Avant je vybaven klidnou a bezestupňovou hydrostatickou převodovkou.

Princip a provedení této převodovky jsou převzaty z velkých kolových nakladačů.

### Pomocná hydraulika

Pomocná hydraulika strojů Avant je velice výkonná a hlavně srovnatelná s velikostí stroje. Pomocná hydraulika slouží k pohonu aktivních nářadí jako jsou frézy na sníh, půdní frézy, kleště, sněhové pluhy, rotační brány apod. Za příplatek je možno stroj dovybavit zadní hydraulickým vývodem určeným například pro sklápěč. Ve standardu je stroj vybaven olejovým chladičem.

### Pracoviště obsluhy

Všechny ovládací prvky jsou umístěny s ohledem na ergonomii práce. Výborná je také viditelnost na nářadí po celou dobu zdvihu. Servořízení s posilovačem zvyšuje manévrovatelnost. Kabina se závislým topením je další možné příslušenství za příplatek.



### Bezpečnost

Bezpečnostní rám spolu s průhlednou střešou z polykarbonátu ve standardu nabízí obsluze dostatečnou ochranu při práci se strojem.

### Ovládání

Rychlost a směr jízdy jsou ovládány pedály. Jedním strojem uvádíme do pohybu vpřed a druhým vzad. Zvedací rameno je ovládáno joystickem. Pomocná hydraulika je ovládána pedálem.

**Avant 200 je více než : ATV – čtyřkolka, malotraktor nebo žací traktor**

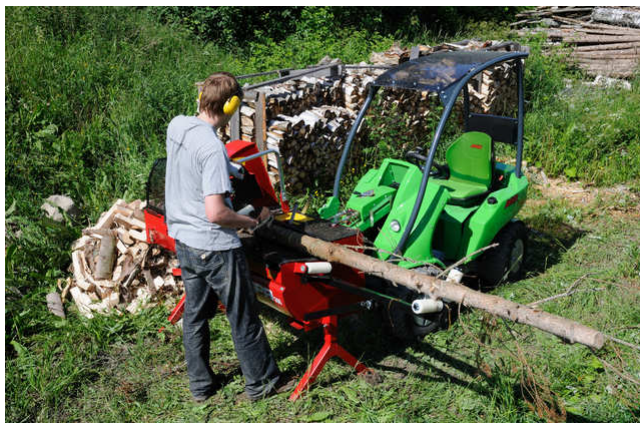



# Nakladače Avant 2015

# AVANT®

## Avant 200 – více než QUAD BIKE

Avant 200 zastane veškeré práce místo čtyřkolky QuadBike a nabídne podstatně více

- velkou tažnou sílu na tažení těžkých přívěsů
- nakládací lžíci s možností naložení do 1660 mm
- zvedací kapacitu 350 kg – manipulace předměty
- přídatnou hydrauliku na pohon nářadí (vrták, mulčovač, fréza..)



## Avant 200 – více než kompaktní traktor

Avant série 200 je výkonnostně shodný s kompaktními traktory, navíc je však pohyblivější a všestrannější

- se svým poloměrem otáčení 2100 mm je pohyblivý i ve stísněných podmínkách
- úklid sněhu, posyp solí nebo inertem a veškeré práce v zimní údržbě jsou díky kompaktnosti rychlejší a výkonnější. Lžíci lze využít k odvozu sněhu ze stísněných lokalit.
- díky rozsáhlému spektru nářadí ze zvyšují možnosti nasazení nakladače Avant 200.

## Avant 200 – více než žací traktor

Avant série 200 umí zastat i práce žacího traktoru

- čelní sečení nabízí lepší kvalitu seče a lepší manévrovatelnost okolo keřů a stromů
- díky nakládacímu rameni lze zásobník vysypat rovnou na přívěs.
- Pohon 4x4 zaručuje lepší prostupnost terénem a lepší svahovou dostupnost





# Nakladače Avant 2015

# AVANT®

## Technická data

	AVANT 218	AVANT 220
Motor	Kohler CV 18 S	Kohler CV 20 S
Výkon	18 HP	20 HP
Palivo	BA	BA
Chlazení	Vzduch	Vzduch
Elektrostart	ANO	ANO
Počítadlo motohodin	ANO	ANO
Pojezd	Čtyři hydromotory přímo na nábojích kol	
Čerpadla	1 pojezd / 1 pracovní	1 pojezd / 1 pracovní
Hydraulika pojezdová	51 ltr/min / 280 bar	51 ltr/min / 280 bar
Maximální tažná síla	600 daN	620 daN
Hydraulika pracovní	23 ltr/min / 185 bar	29 ltr/min / 185 bar
Maximální rychlost	0-10 km/hod	0-10 km/hod
Uzávěrka diferenciálu	ANO	ANO
Maximální zdvihací síla*	350 kg	350 kg
Poloměr otáčení	2100 mm	2100 mm
Brzda	Mechanická	Mechanická
Pneumatiky	21x8.00/10 TR nebo 20x8.00/10 travní	
Vlastní hmotnost	590 kg	620 kg
Ochranný rám	ANO	ANO
Zvedací rameno s paralelogramem	ANO	ANO
Pracovní osvětlení	2 světlomety vpředu	
Přídavné závaží	Zadu	
Závěs ISO 50	ANO	ANO
Zvláštní výbava	Olejový chladič, komfortní sedačka, bezpečnostní popruh	

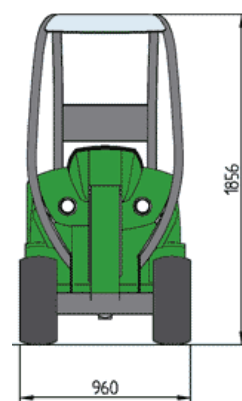
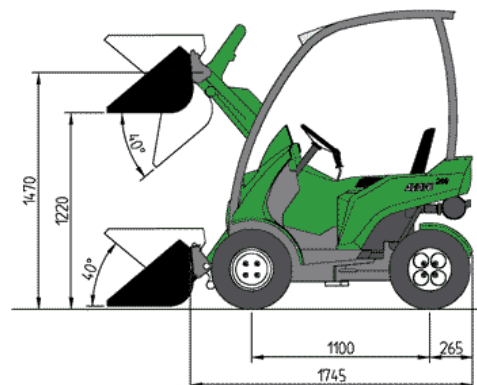

## Příslušenství



Výbava pro provoz na pozemních komunikacích (světla, zrcátka, blinkry)



Travní pneumatiky



Závaží do kol  
14 kg



Blatníky – zadní



Úložný prostor



**Kabina ACAB01** kabina LX  
Robustní kabina – ocelový rám, přední sklo – bezpečnostní, vrstvené. Dveře uzamykatelné v ocelovém rámu, stěrač na předním skle, závislé topení, zadní okno otevíratelné, boční a zadní partie z tónovaného polykarbonátu

## Další příslušenství

Dobíječka baterií  
Pneumatiky 21x8.00/10 TR,  
Uzávěrka diferenciálu Antislip  
zadní hydraulický vývod na sklápěč  
Řetězy na kola 20x8.00-10